

# V760 - Sa Caleta

Montagehandleiding

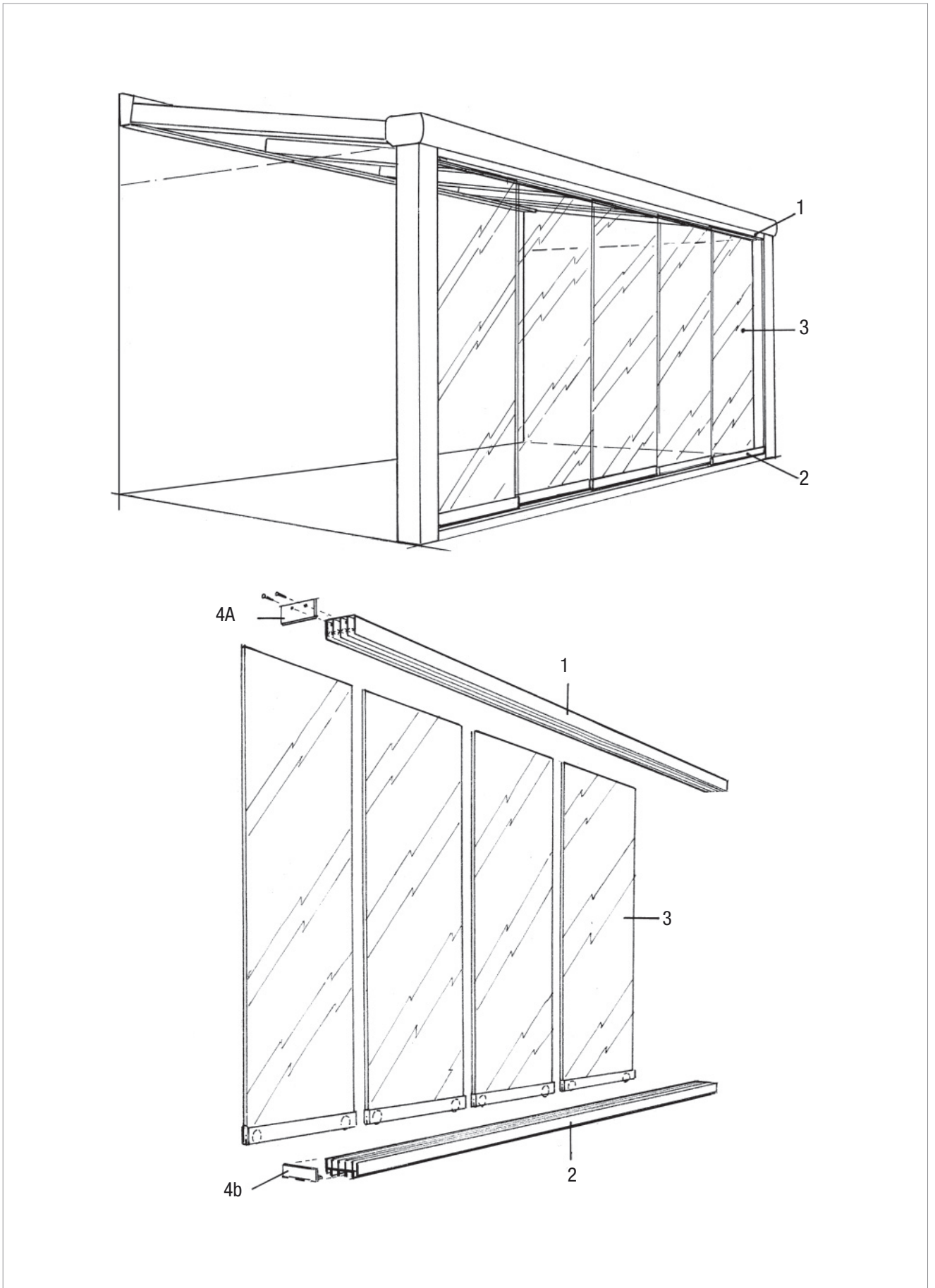



**Het windscherm bestaat uit:**

1. Bovenkap 4 of 6 sporen.
2. Onderrail 4 of 6 sporen.
3. Glaspanelen.  
Deze zijn aan de onderzijde voorzien van een glasrail (3a) met 2 wieltjes waarvan er een in hoogte verstelbaar is (3b) middels een inbusleutel (3c).
4. Afdekplaatjes 4a en 4b.

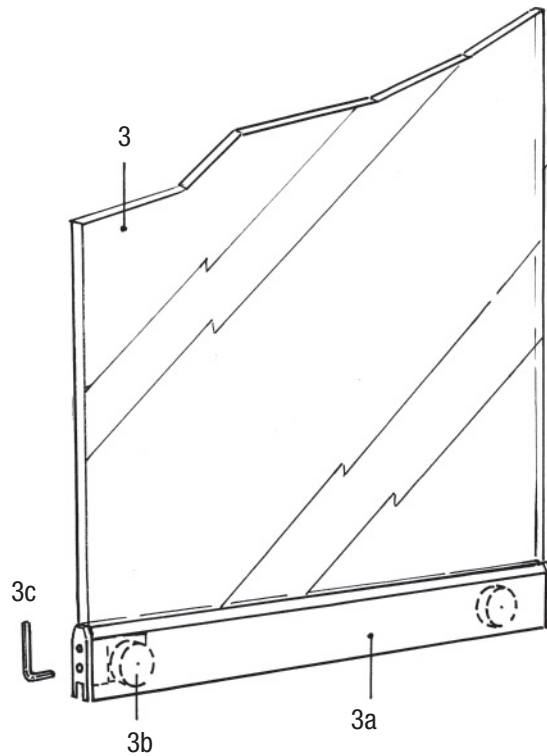

**1. Gaten boren t.b.v. de waterafvoer**

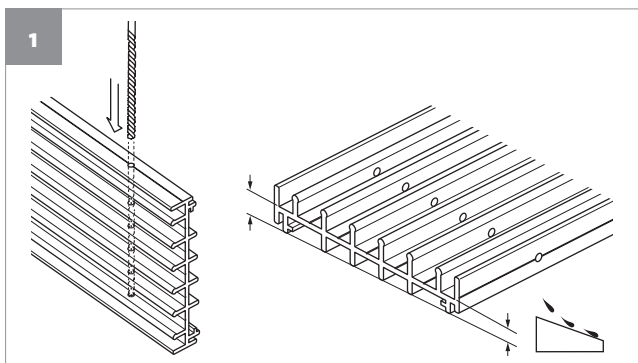

Voordat u de onderrail gaat monteren dient u een gat van  $\varnothing 4$  mm te boren ten behoeve van de waterafvoer.

Gebruik de boorgroef aan de voorzijde als indicatie voor het boren. Boor door alle sporen. Herhaal dit op een aantal punten in de onderrail.

Het profiel loopt schuin waardoor het water altijd door de gaten naar buiten wordt afgevoerd.

**2. Monteren van de bovenkap en onderrail**

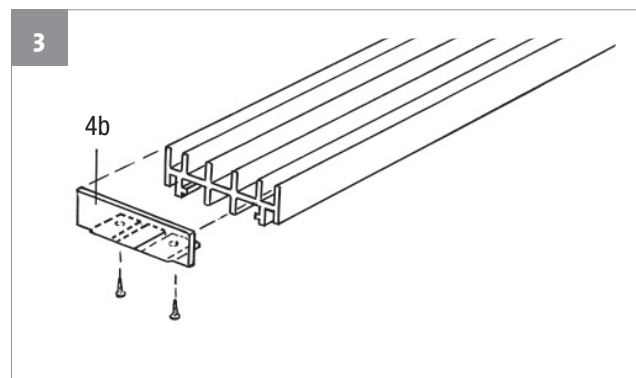
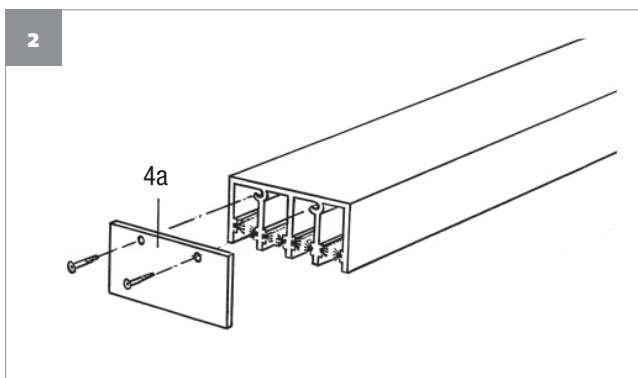

De boven- en onderrail aan beide zijden voorzien van afdekplaatjes 4a en 4b. Voor het vastschroeven van de plaatjes 4a zijn reeds schroefgaten aangebracht.

Het afdekplaatje 4b inschuiven (klemt enigzins). Eventueel vastschroeven met zelftappende schroeven. Desgewenst eerst voorboren  $\varnothing 2$  mm.

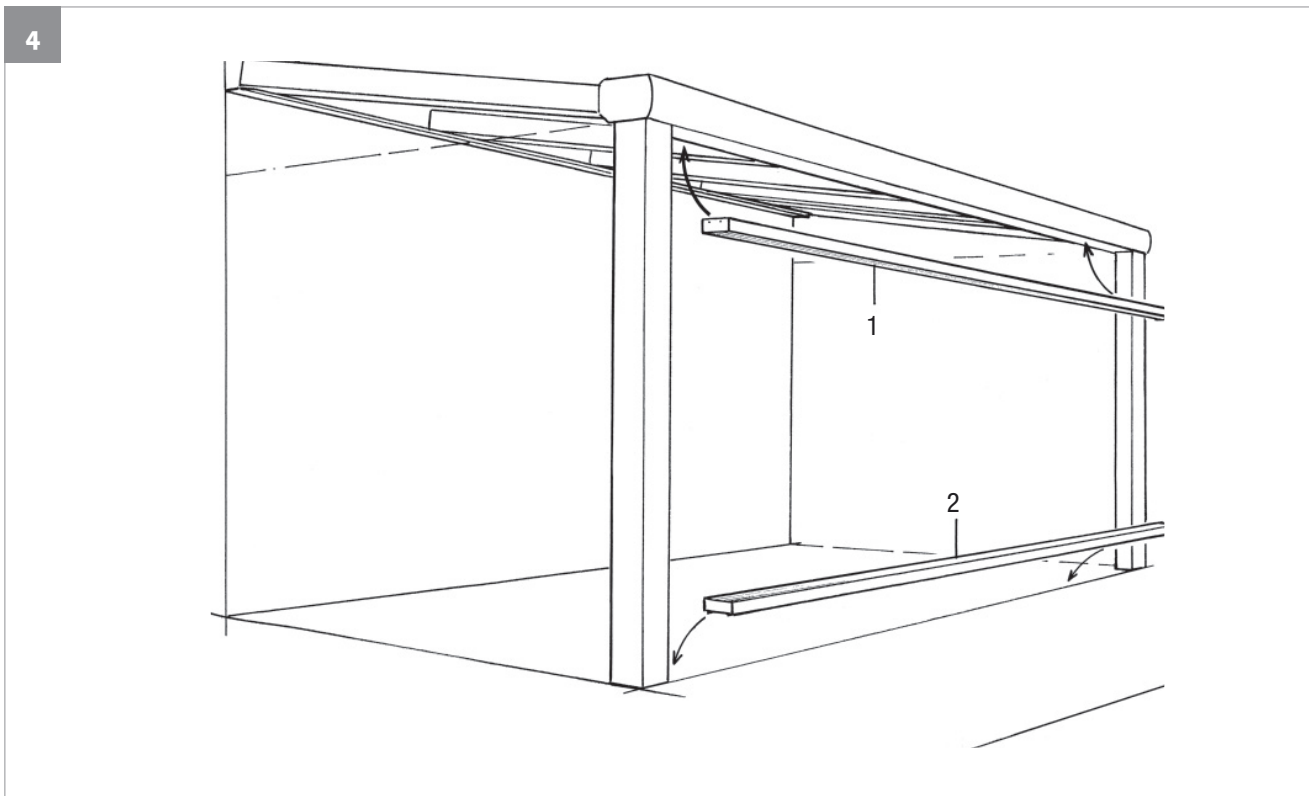

### Monteren van de bovenkap en onderrail

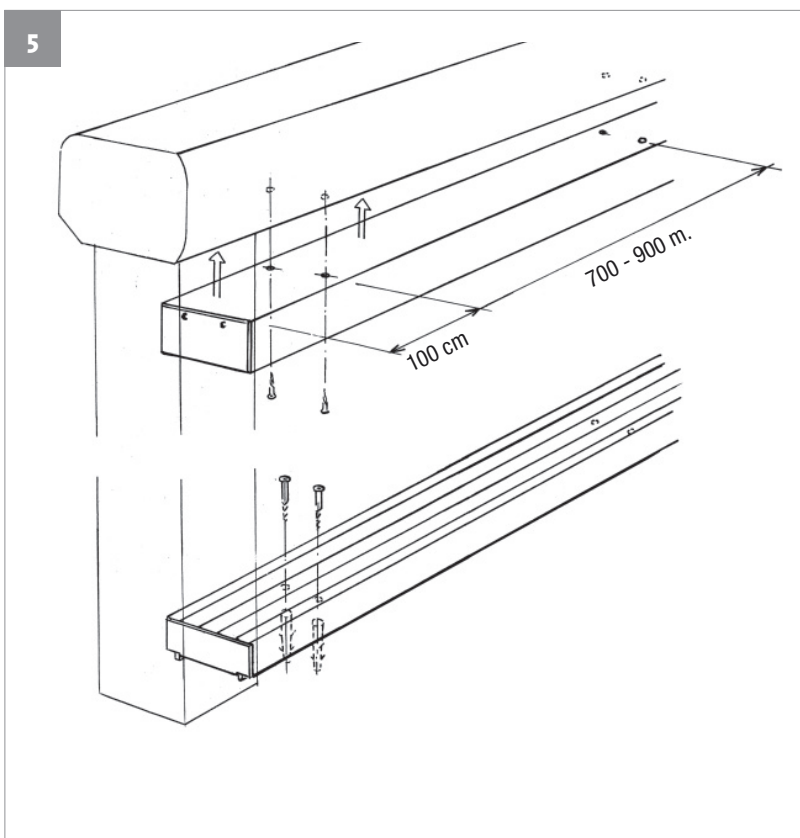

#### Monteren van de bovenkap en onderrail

De boven- en onderrail voorzien van schroefgaatjes. Boorlijnen geven aan waar. Boorgaten  $\text{\O} 4 \text{ mm}$  en 100 mm uit de kant, afstand ca. 70 à 90 cm naar de volgende 2 gaten.

#### LET OP

De afstand tussen de vloer en de goot mag links en rechts maximaal 5 mm verschillen. Dit verschil wordt opgevangen door de speling in de bovenrail. De vloer onder dient ook waterpas te zijn en redelijk vlak. Aan te bevelen is om een vorstvrije fundatie toe te passen.

#### Boren in de goot

Om lekken in de goot te voorkomen de schroefjes na het monteren afkitten of de moer/boutverbinding voorzien van een waterdichte ring.

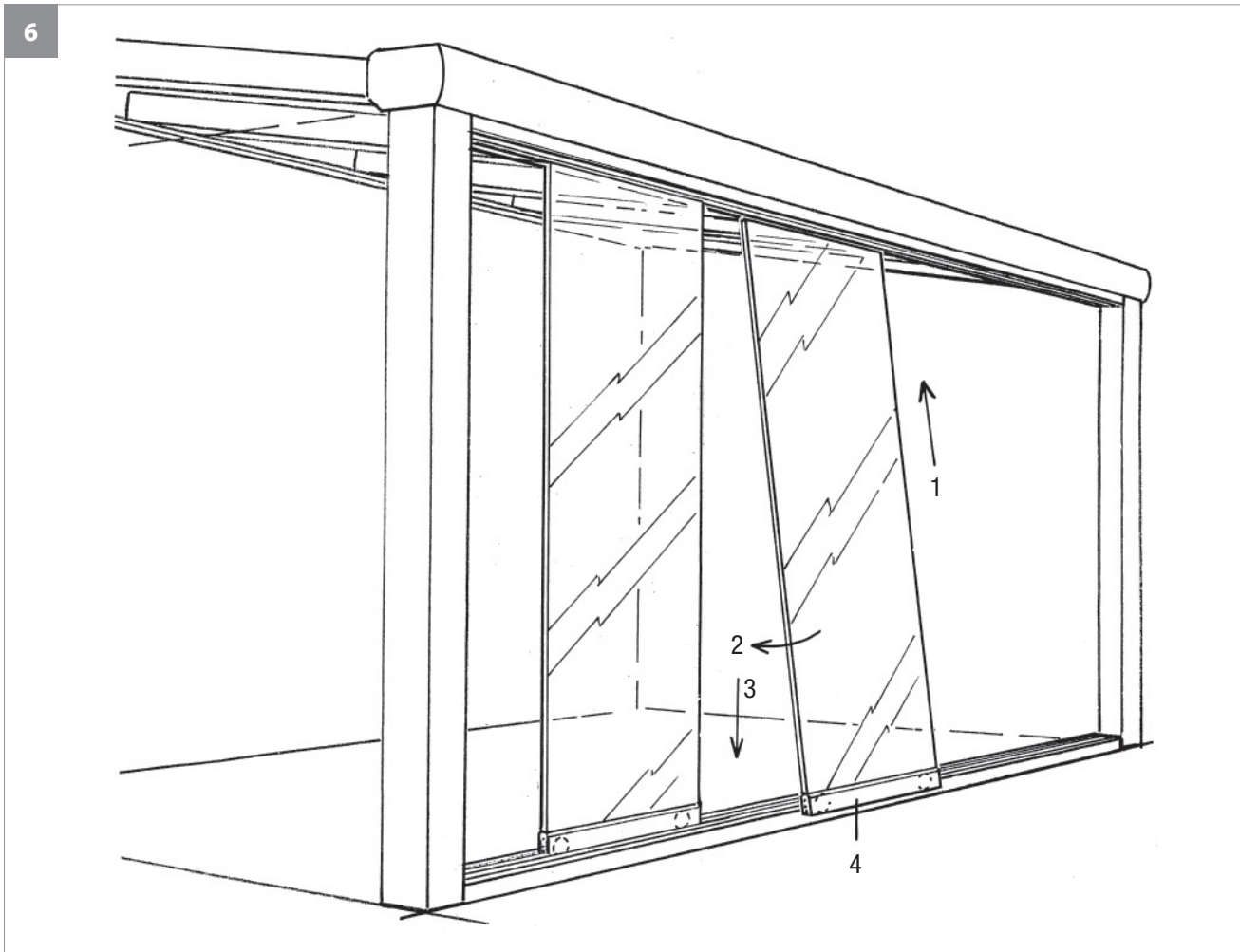

De glasplaat eerst in de bovenkap steken (1) en vervolgens de glasplaat in het juiste spoor van de onderrail laten zakken. Middels een inbusleutel kan het glasplaat perfect afgesteld worden (4).

**7 4-sporensysteem**



Open In deze instructie zijn de panelen verdeeld over links en rechts, maar ze kunnen ook naar één kant geschoven worden.

**8 6-sporensysteem**



Open

**LET OP**

Kies het juiste spoor.

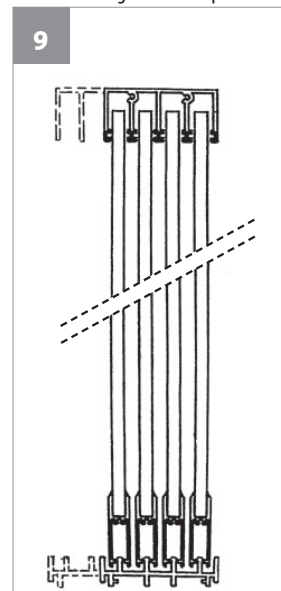

---

---

---

---

---

---

---

---

---

---

---

---

---

---

---

---

---

---

---

---

---

---

---

---

---

---

---

---

---

---

---

---

---

---

---

---

---

---

---

---

---

---

---

---

---

---

---

---

**Verano**<sup>®</sup>